

Silhouette Studio Menu

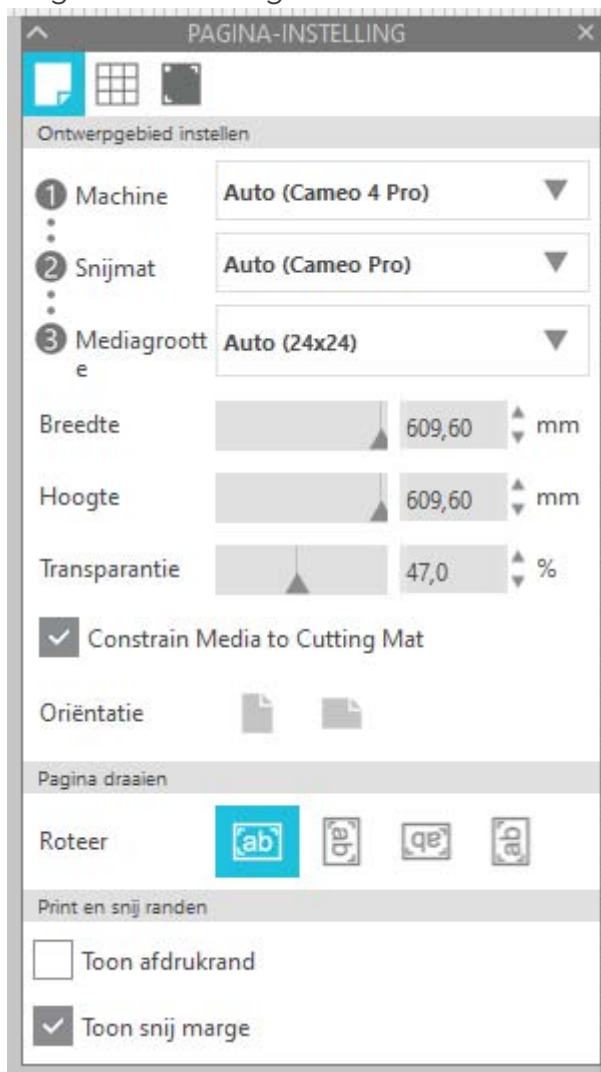

Pagina instellingen



Machine : Selecteert de juiste machine en de daar bijhorende instellingen

Snijmat: Hier kan je aangeven met welke snijmat je zal snijden of op geen zetten als je zonder mat werkt.

Mediagrootte: als je met een mat werkt gewoon op auto zetten of het formaat van je materiaal ingeven. Bij print en cut moet je hier het formaat van je papier ingeven.

Constrain Media To cutting mat: Als dit aan staat kan je geen formaat ingeven dat groter is dan je snijmat.

Toon afdrukrand: Toont je afdrukformaat.

Toon snij marge: Toont de rand waar je binnen moet blijven of niet.

Uitleg Silhouette studio (standaard editie)

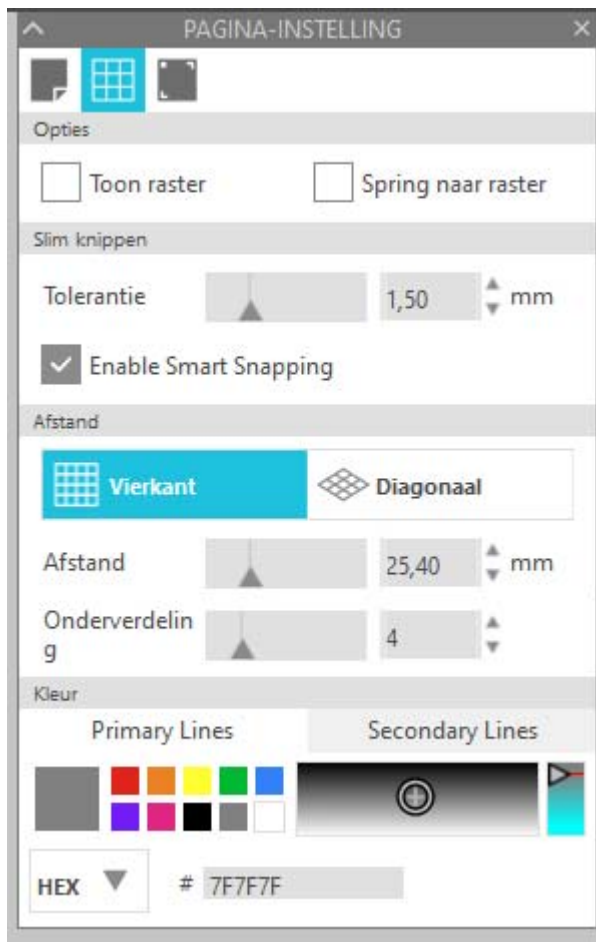

Toon raster : Toont en verbergt het raster.

Spring naar raster: Kan makkelijk zijn bij het uitlijnen van sommige dingen maar als je dan kleine verplaatsingen wil doen springt alles ineens naar de volgende lijn op het raster. Om deze reden heb ik dit uit staan.

De rest zijn instellingen om je raster groter en kleiner te maken en om de kleuren aan te passen.

Uitleg Silhouette studio (standaard editie)



Registratietekens: Voor print en cut heb je de registratietekens nodig.

Lengte : Formaat van je tekens.

Inzet : Hoever de tekens van je rand staan.

Belangrijk bij print en cut is dat je u media formaat juist instelt.

Uitleg Silhouette studio (standaard editie)



Pixscan



Pixscan : Speciale mat die ervoor zorgt dat je de print en cut functie kan gebruiken op een pagina waar geen registratietekens opstaan.

Uitleg Silhouette studio (standaard editie)



Vullen

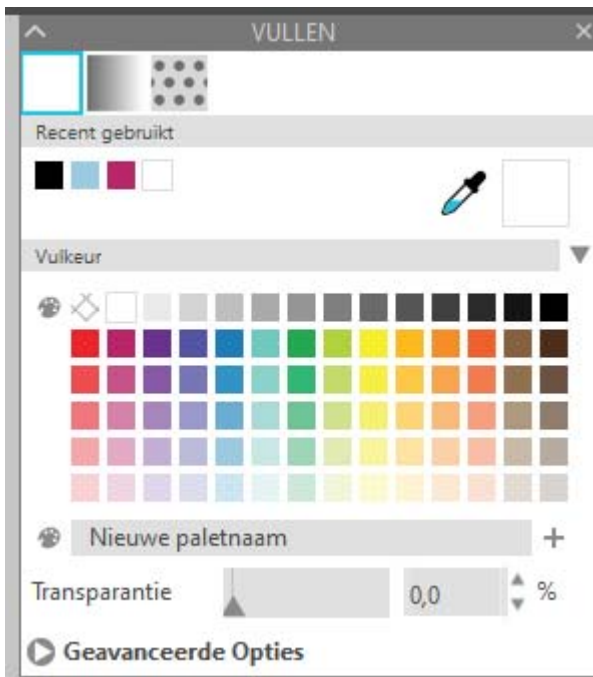

Inkleuren: Selecteer je ontwerp en kies dan hier een kleur om je ontwerp te vullen met deze kleur.

Voor:

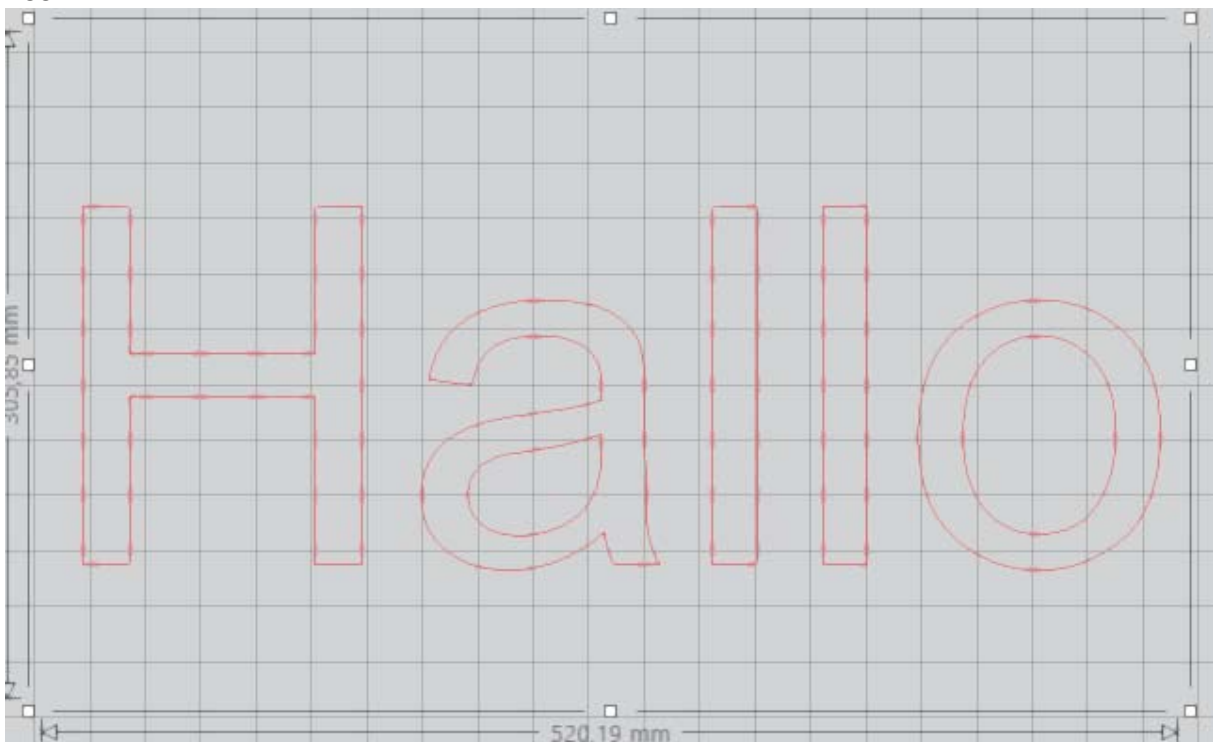

Uitleg Silhouette studio (standaard editie)

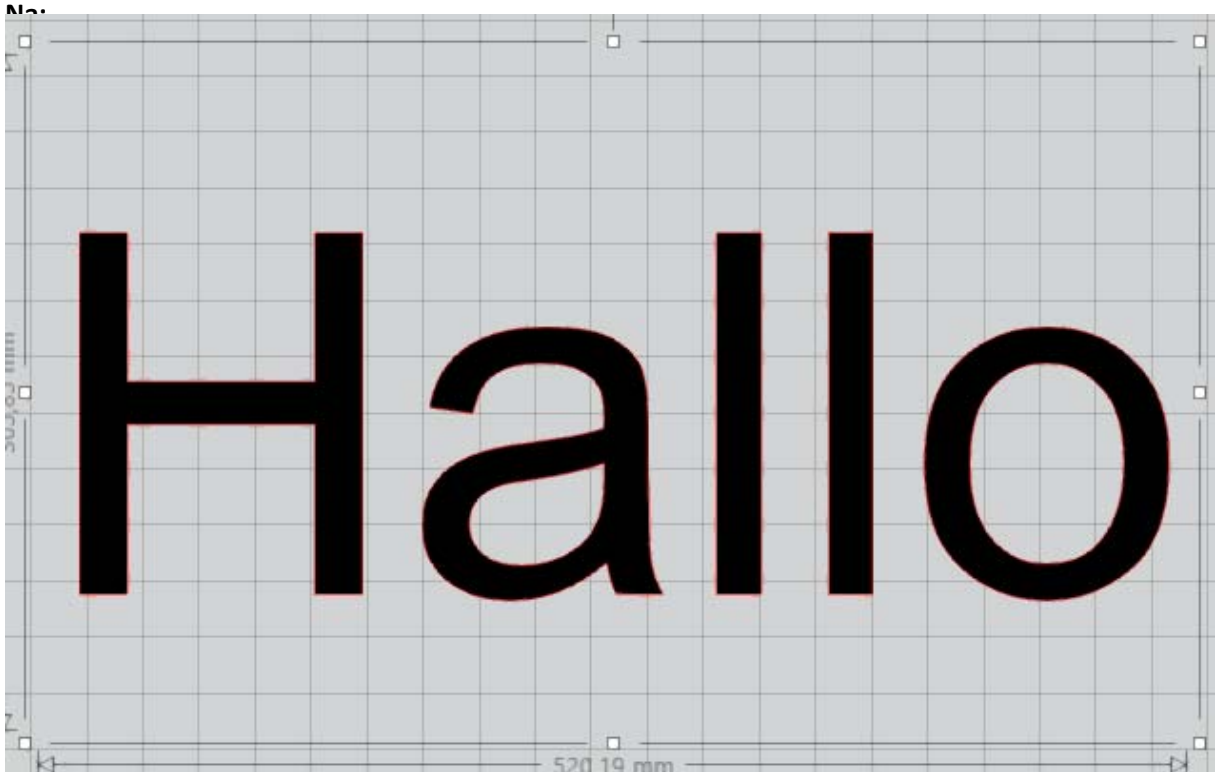

Lijndikte

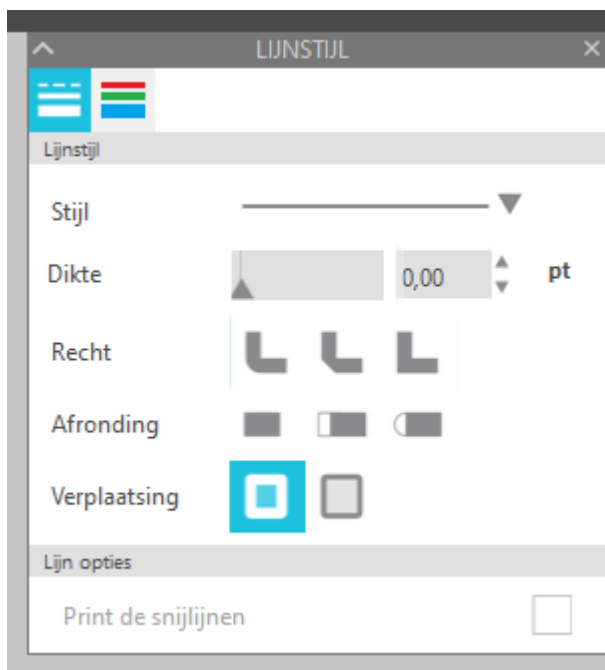

Geeft de snijlijnen wat dikte en eventueel een andere vorm. Zelf nog nooit moeten gebruiken.

Uitleg Silhouette studio (standaard editie)



Traceren

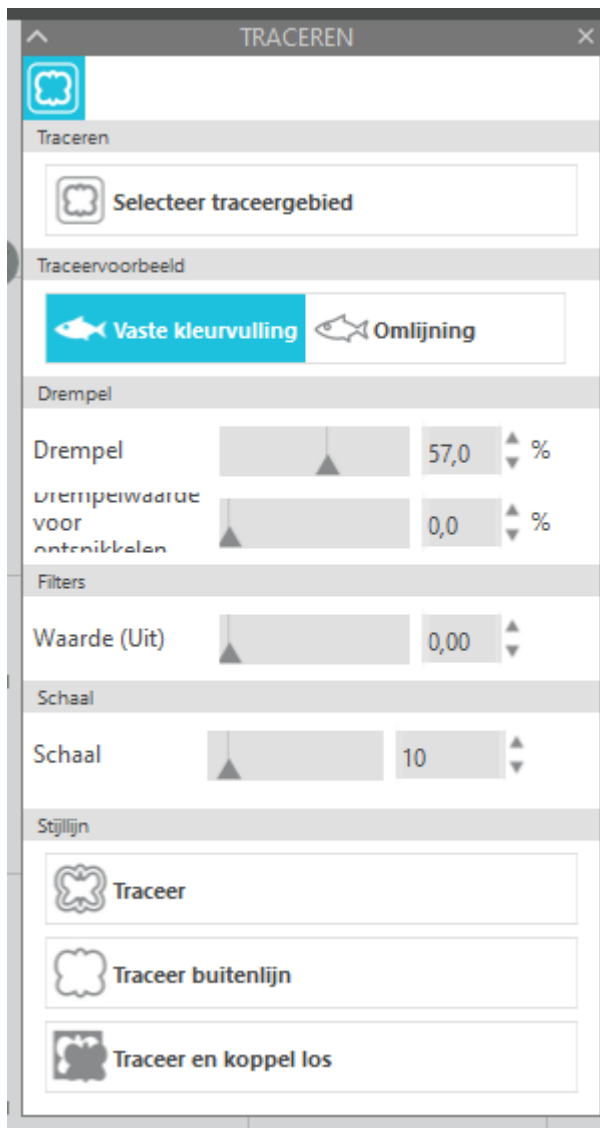

Selecteer traceergebied: trek een kader over het deel je wil traceren.

Vaste kleurvulling:

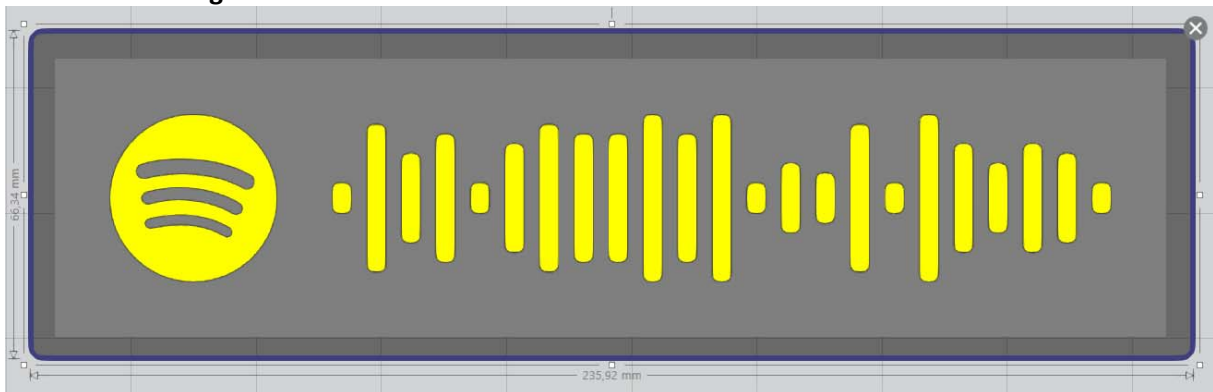

Uitleg Silhouette studio (standaard editie)

Omlijning:



Drempel: hier moet je mee schuiven tot je ontwerp is ingekleurd met geel (als je vaste kleurvulling hebt gekozen), dat is namelijk wat hij gaat traceren.

Te lage Drempel:

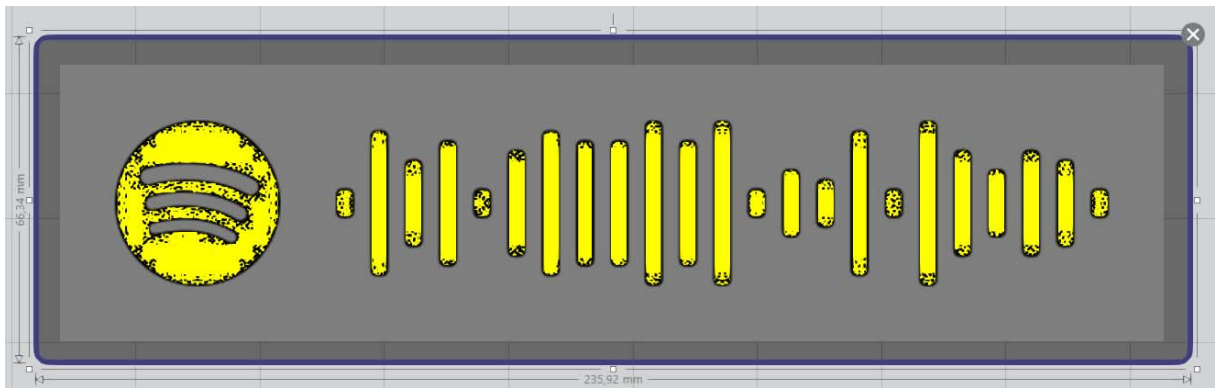

Te hoge drempel:

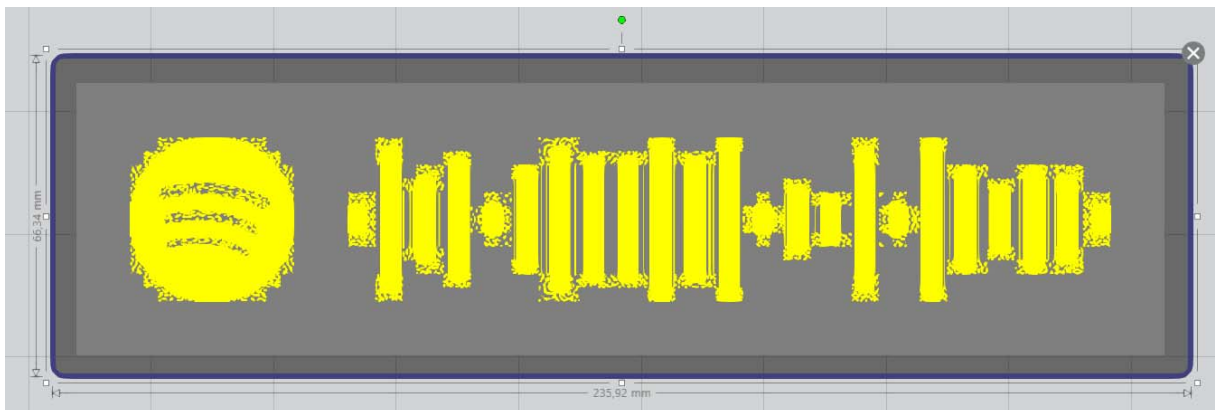

De rest van de waarden zijn al wat gevorderd en worden niet zo veel gebruikt.

Volgende bladzijde gaan we verder over de stijllijn.

Uitleg Silhouette studio (standaard editie)

Traceer: Hij traceerd al je lijnen (heb het origineel verwijderd om het effect te tonen)

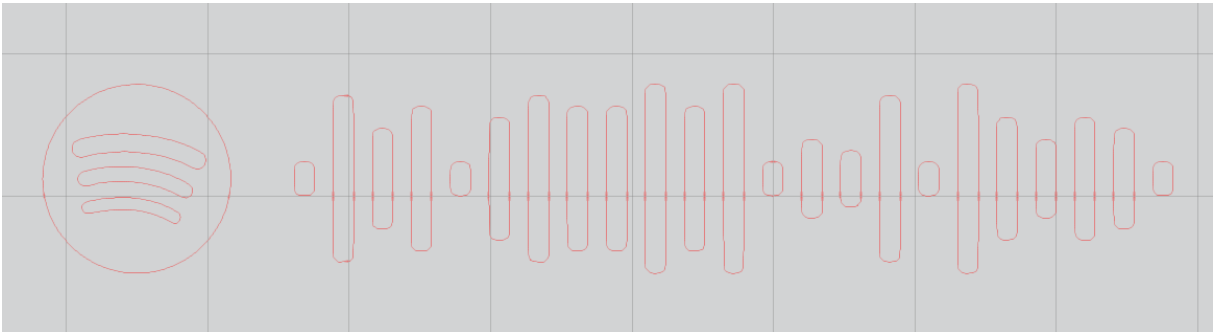

Traceer buitenlijn: Alleen de buitenkanten worden getraceerd. (zie spotify logo)

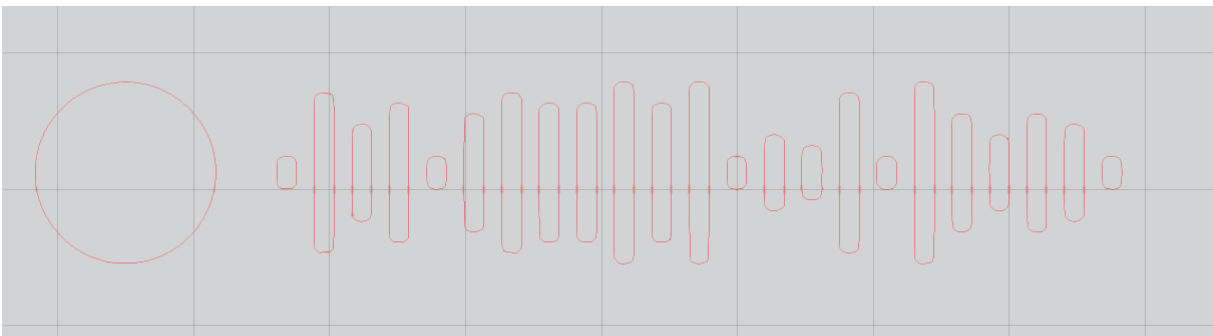

Traceer en koppel los: Deze traceert ook alleen de buitenkant en snijd de foto los uit je origineel. (spotify logo zal het binnenste niet uitsnijden)

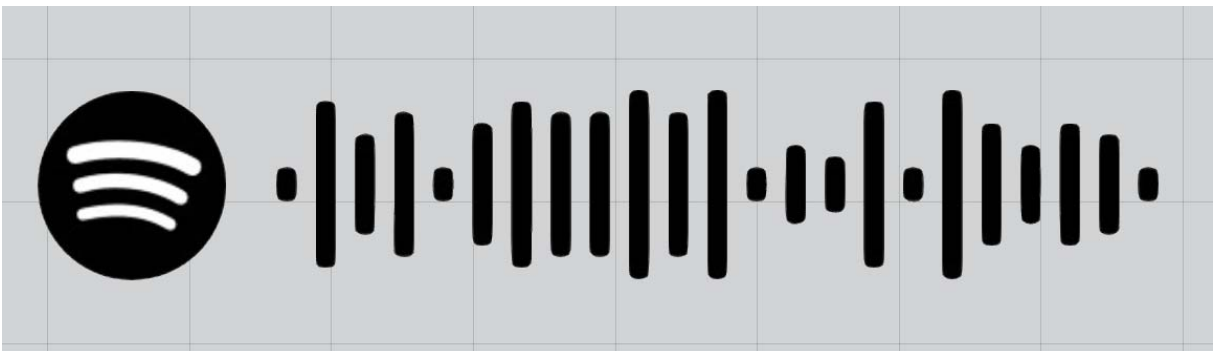

Ikzelf gebruik alleen traceer.

Uitleg Silhouette studio (standaard editie)



Afbeeldingseffecten

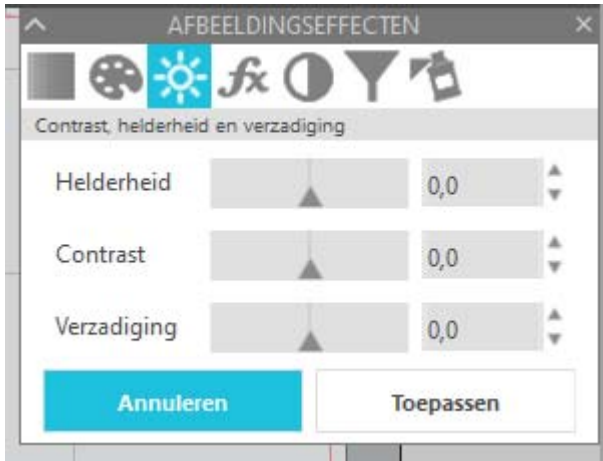

Ik haal er een paar uit die handig kunnen zijn als foto slecht traceert.

Helderheid: Foto lichter of donkerder maken

Contrast: Een **contrast** is het verschil tussen tegenstellingen en overeenkomsten. Bijvoorbeeld tussen licht en donker of tussen twee kleuren, tussen personen, tussen of binnen stukken muziek (juxtapositie). Een hoog **contrast** duidt op een groot verschil, zwart en wit, dag en nacht.

Verzadiging: Hiermee word de algehele kleurintensiteit van de foto aangepast

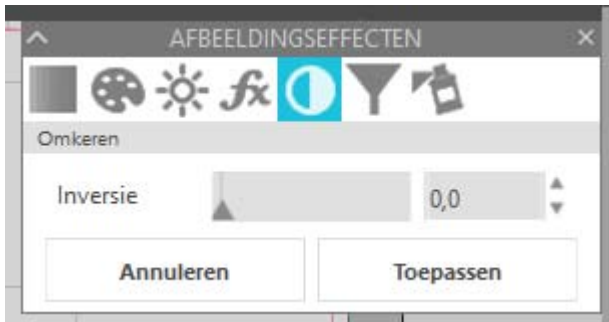

Inversie: Foto negatief maken.

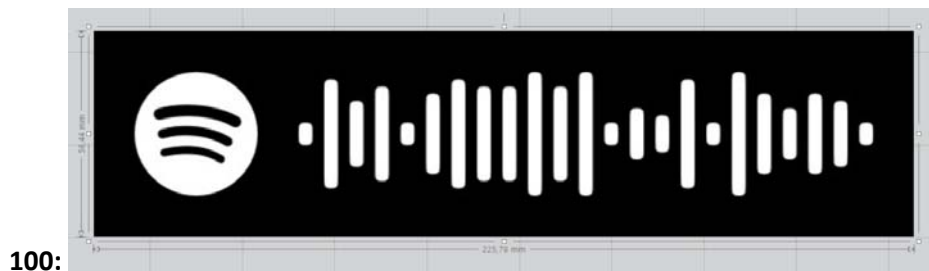
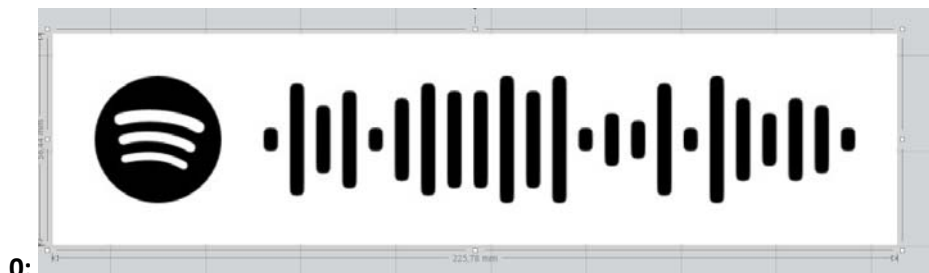

Uitleg Silhouette studio (standaard editie)

A | *Tekst*

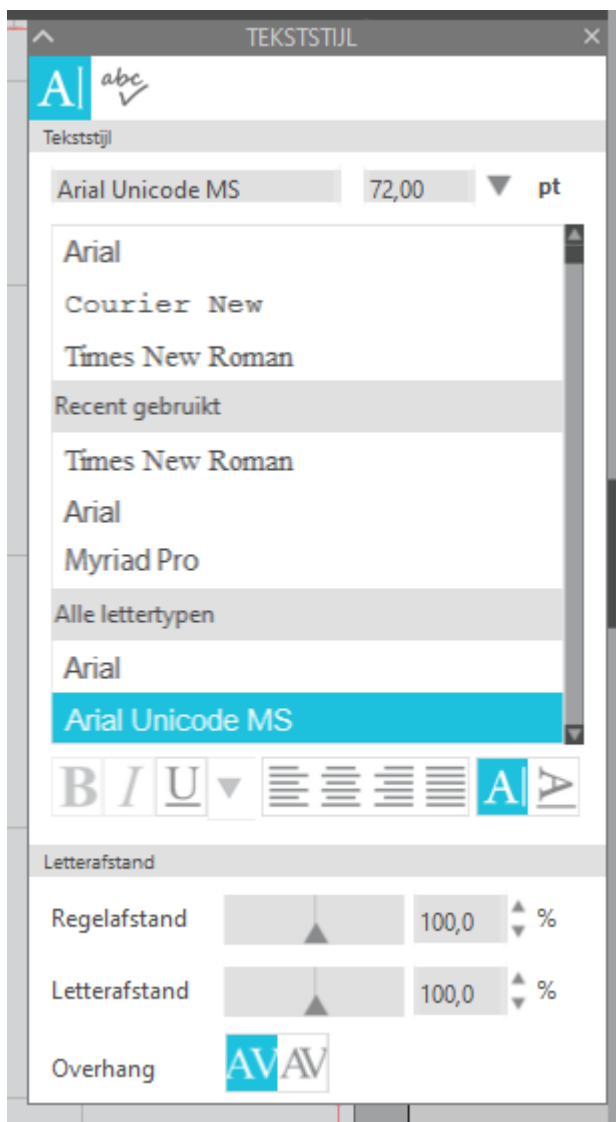

Tekststijl: Het lettertype van je tekst.

De B is om je tekst in het vet te zetten.

De schuine I is om de tekst schuin te zetten.

De onderlijnde u is om je tekst te onderstrepen.

Als je veel hetzelfde lettertype gebruikt kan je op het pijltje omlaag klikken en default klikken dan stelt het programma dit in als de standaard. Ikzelf heb dit nog nooit gebruikt.

Dan volgen de tekens van uitlijning links gelijk, gecentreerd, rechts gelijk en uitgevuld.

Dan de A en de liggende A dat is om je tekst horizontaal of Verticaal te plaatsen.

Uitleg Silhouette studio (standaard editie)

Regelafstand: plaatst de regels dichter bij elkaar of verder van elkaar.



Normaal:



Aangepast:

Letterafstand: Deze instelling past de afstand tussen de letters aan.

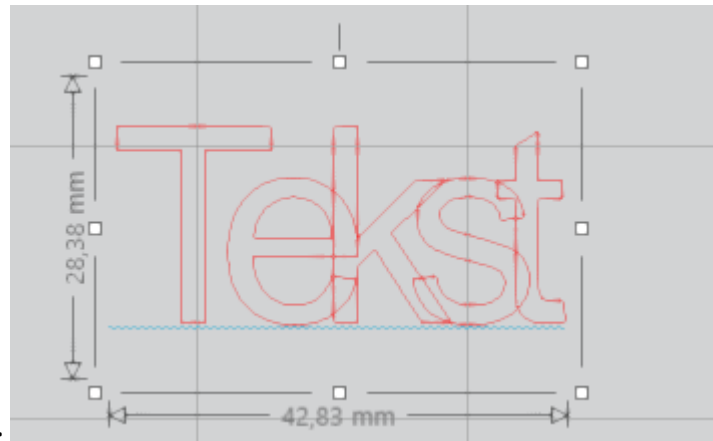

Kleine letterafstand:

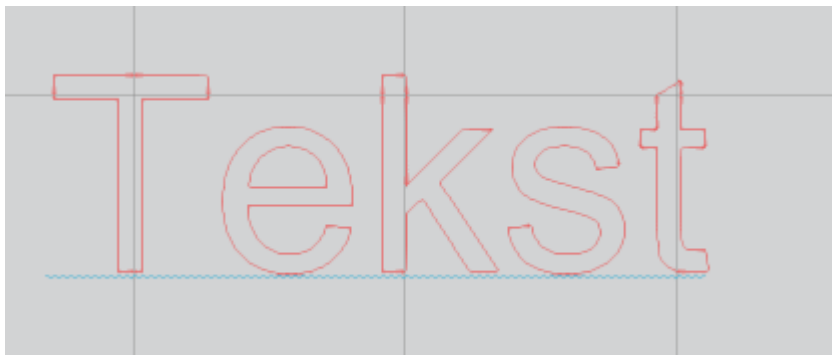

Normaal:



Groote letterafstand:

Uitleg Silhouette studio (standaard editie)

Overhang: Sommige lettertypes hebben veel spatie tussen bv de hoofdletter T en de letter e in het voorbeeld. Dit kan je dan aanpassen met de knop bij overhang

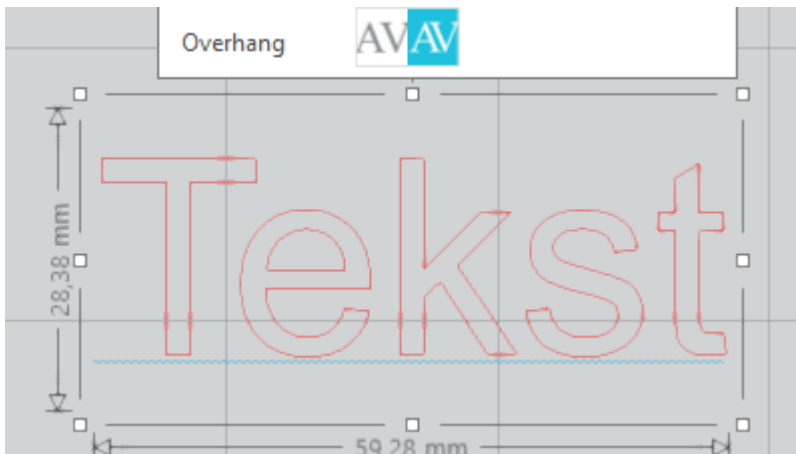
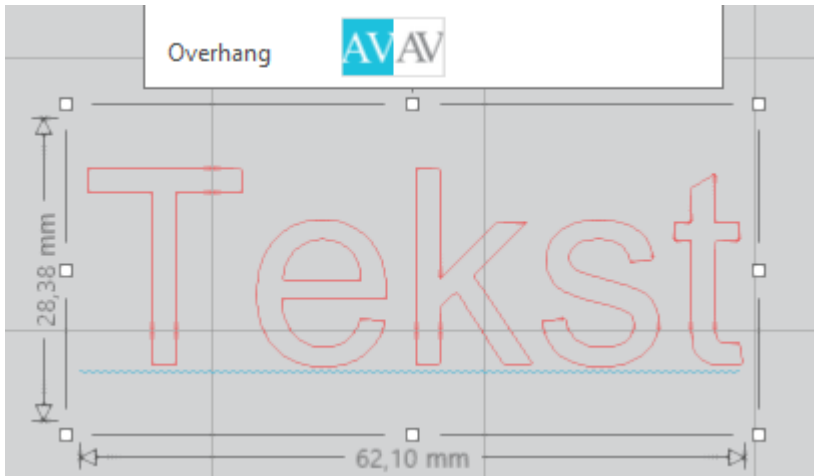

Uitleg Silhouette studio (standaard editie)



Transformeren.

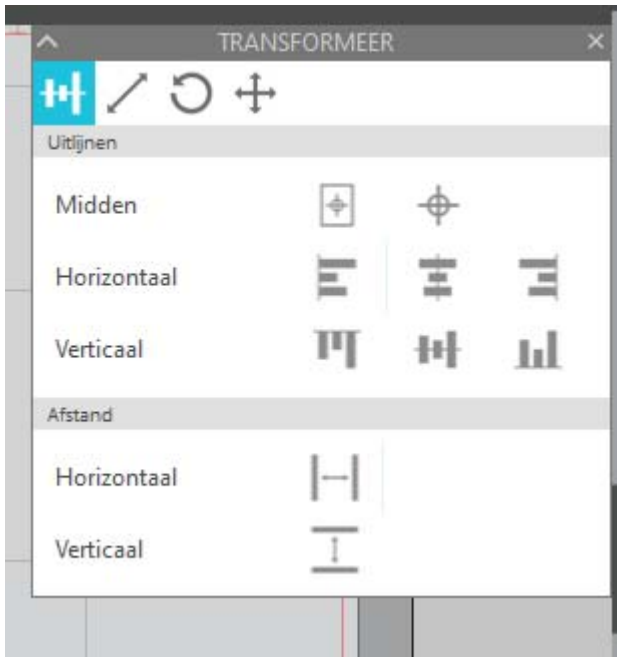

Je selecteert de dingen die je wil gaan uitlijnen en kiest dan de bijhorende optie die je nodig hebt.

Midden: Eerste teken is alles op het midden van de pagina zetten (als je meerder dingen hebt geselecteert gaat hij ze over elkaar leggen)
Tweede teken dan gaat hij ze gewoon in het midden van je selectie over elkaar leggen.
Probeer maar eens om het verschil te zien. Het kan soms handig zijn om te gebruiken maar daar kom ik later nog wel op terug.

Start voorbeeld voor uitlijning:



Uitleg Silhouette studio (standaard editie)

Horizontaal:



links:

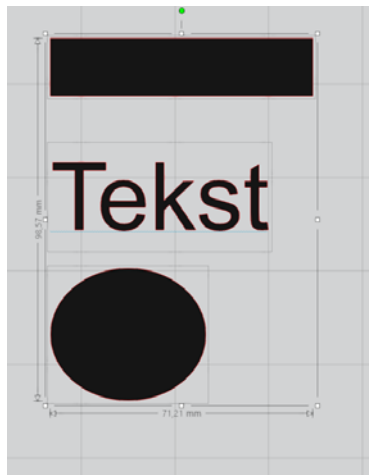

Midden:

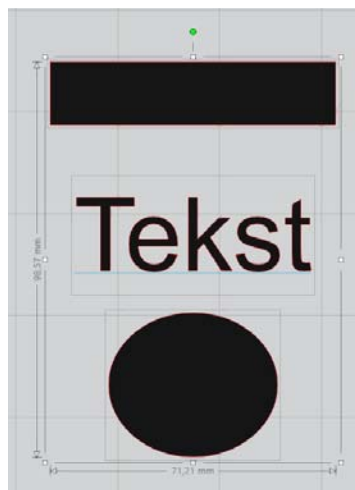

Rechts:

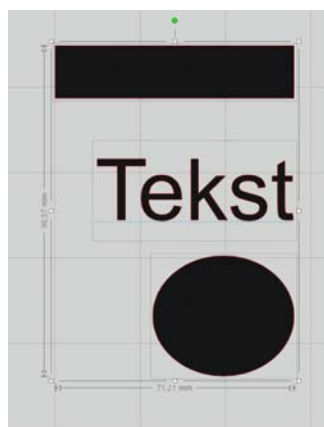

Uitleg Silhouette studio (standaard editie)

Verticaal:



Boven:

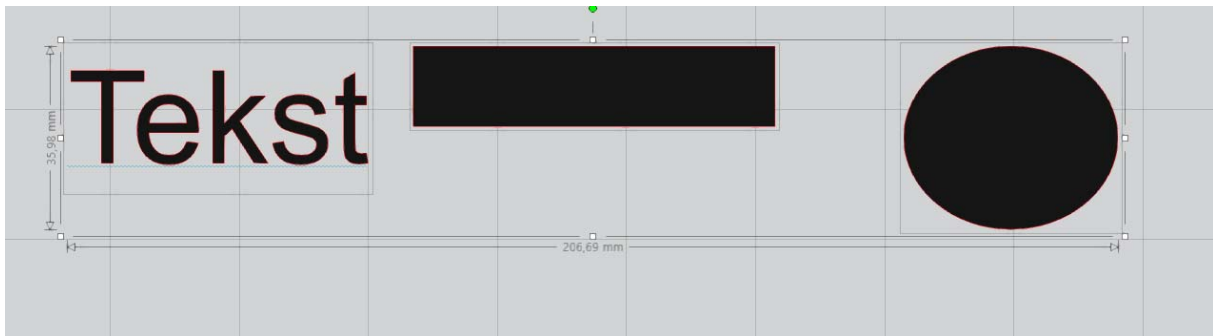

Midden:

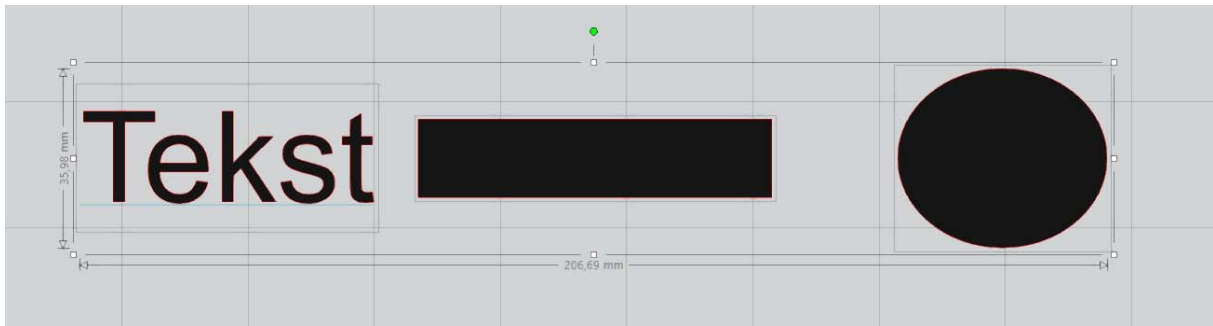

Onder:

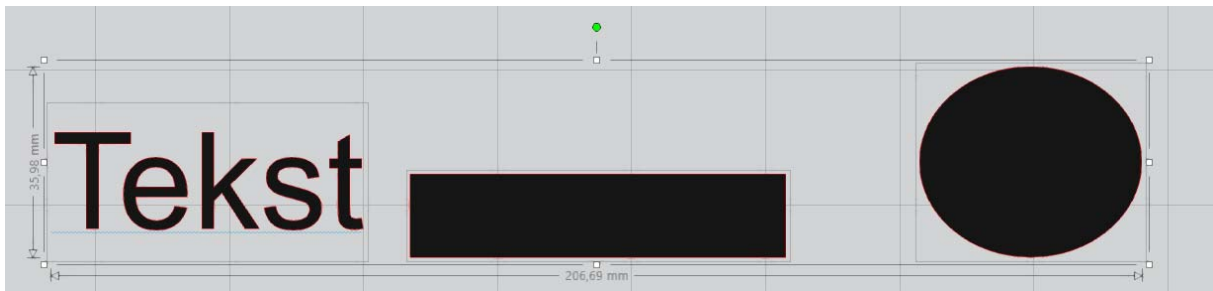

Uitleg Silhouette studio (standaard editie)

Afstand: Hier gaat hij de afstanden verdelen tussen het eerste item dat geselecteerd is en het laatste.

Origineel:



Horizontaal:



Origineel:



Vertikaal:



Uitleg Silhouette studio (standaard editie)

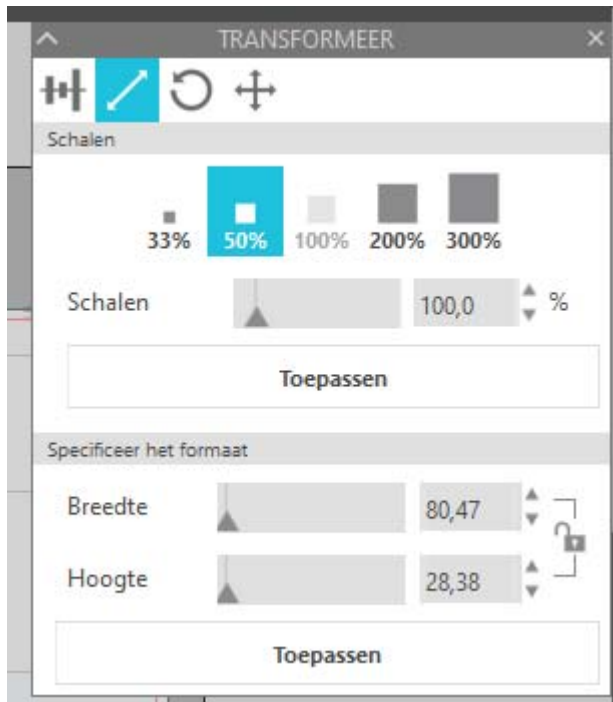

Schalen: Hier klikken of schuiven met het balkje om je geselecteerde item groter of kleiner te maken.

Specifiek formaat: Hier kan je formaten ingeven en dan gaat het programma het geselecteerde object op dit formaat maken.

Belangrijk: Voor bv spotify codes zijn de verhoudingen belangrijk dus MOET het slotje aan staan. Je geeft dan bv alleen de breedte in en dan past studio de hoogte aan zodat alles dezelfde verhoudingen houdt.

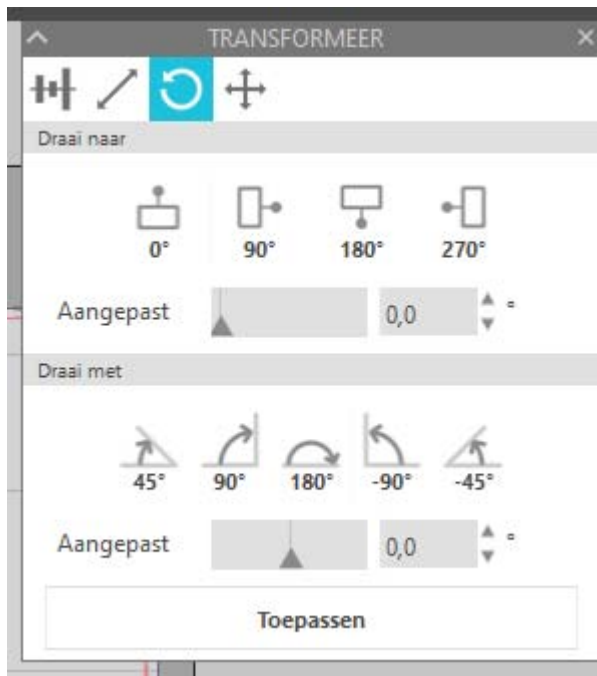

Roteren: Ofwel gebruik je bovenste deel ofwel onderstaande om je geselecteerde item te draaien.

Uitleg Silhouette studio (standaard editie)

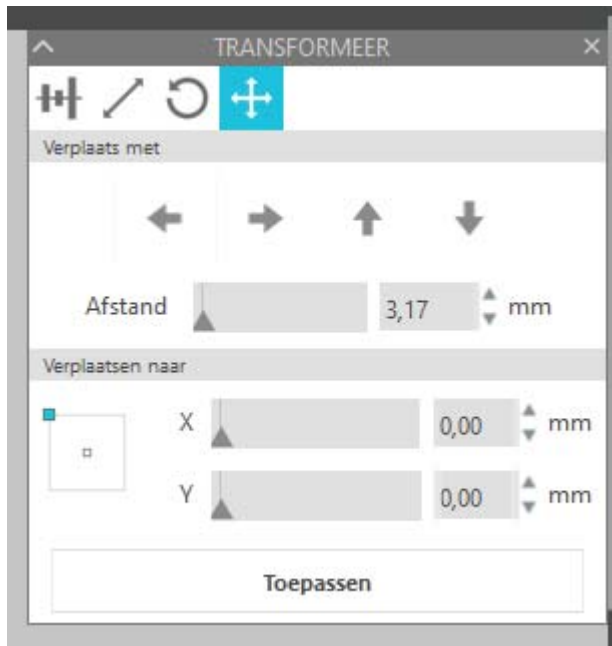

Verplaatsen: Je selecteert een item en gebruikt dan onderstaande functies.

Afstand: hier kan je afstand ingeven en dan met de pijltjes de richting.

Verplaatsen naar:



Moet je programma rekenen van het midden van je geselecteerde item of van de linkerbovenhoek.

X: Horizontale afstand gemeten vanaf de linkerkant van je mat.

Y: Verticale afstand gemeten vanaf de bovenkant van je mat.

Dus X: 0 en Y: 0 is de linker bovenhoek van je mat.

Uitleg Silhouette studio (standaard editie)



Dupliceren.

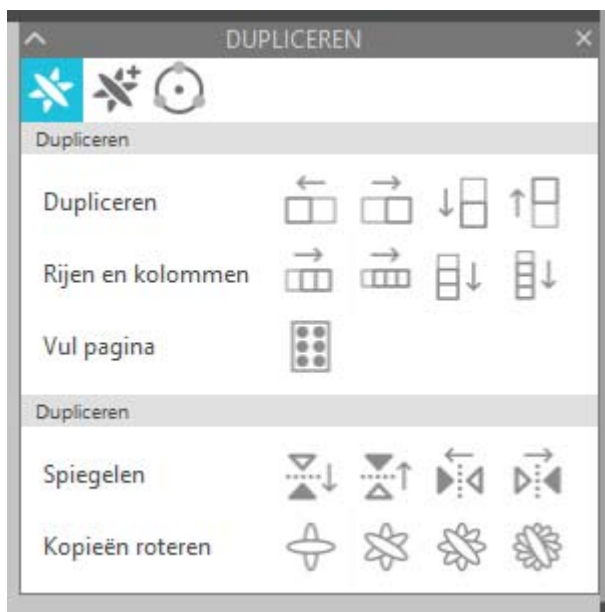

Om het allemaal uit te leggen zal ik even een dambord maken.

Je begint met een vierkant.





Dan selecteer je het vierkant en drukt op

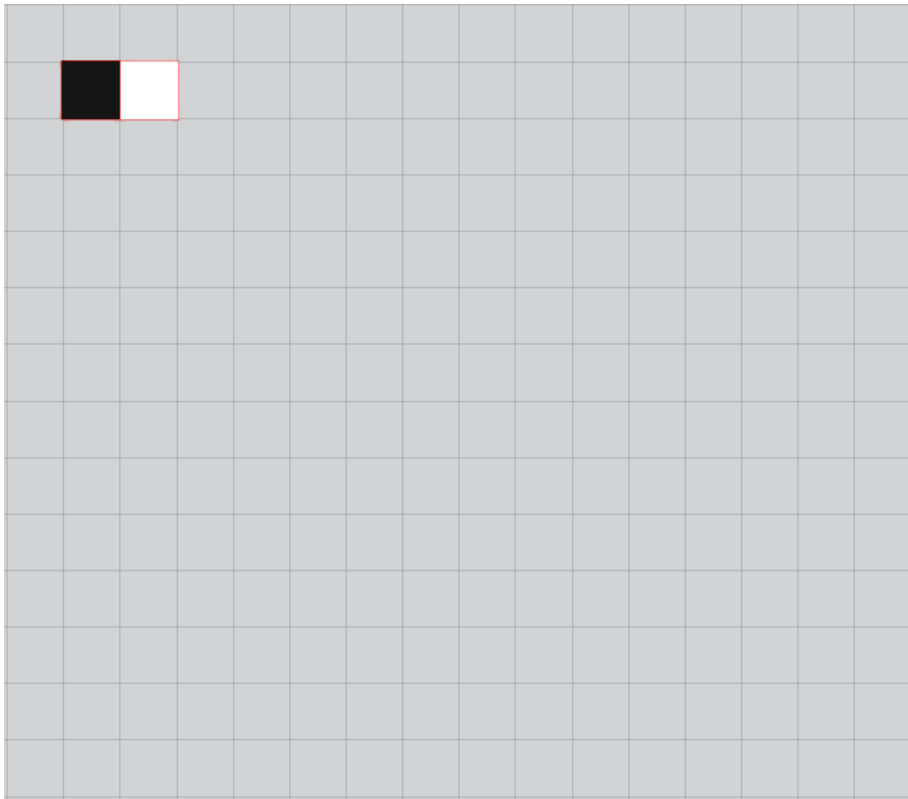

Dit vakje kleur je dan wit in.

Uitleg Silhouette studio (standaard editie)



Je selecteert de 2 vakjes en drukt terug op  tot je 12 vakjes hebt

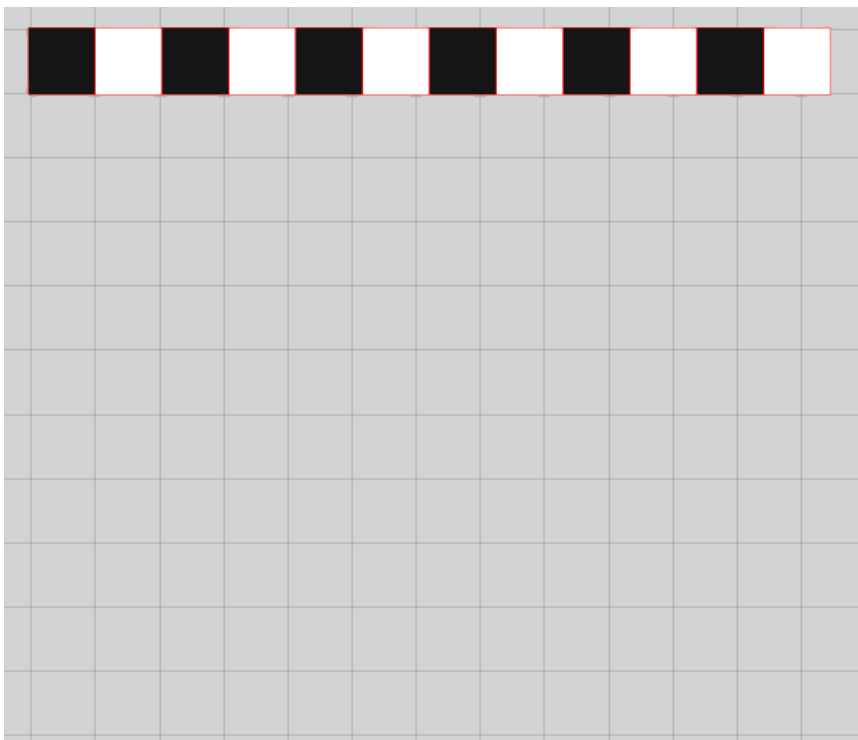

Uitleg Silhouette studio (standaard editie)

Nu selecteer je alles en klikt op 

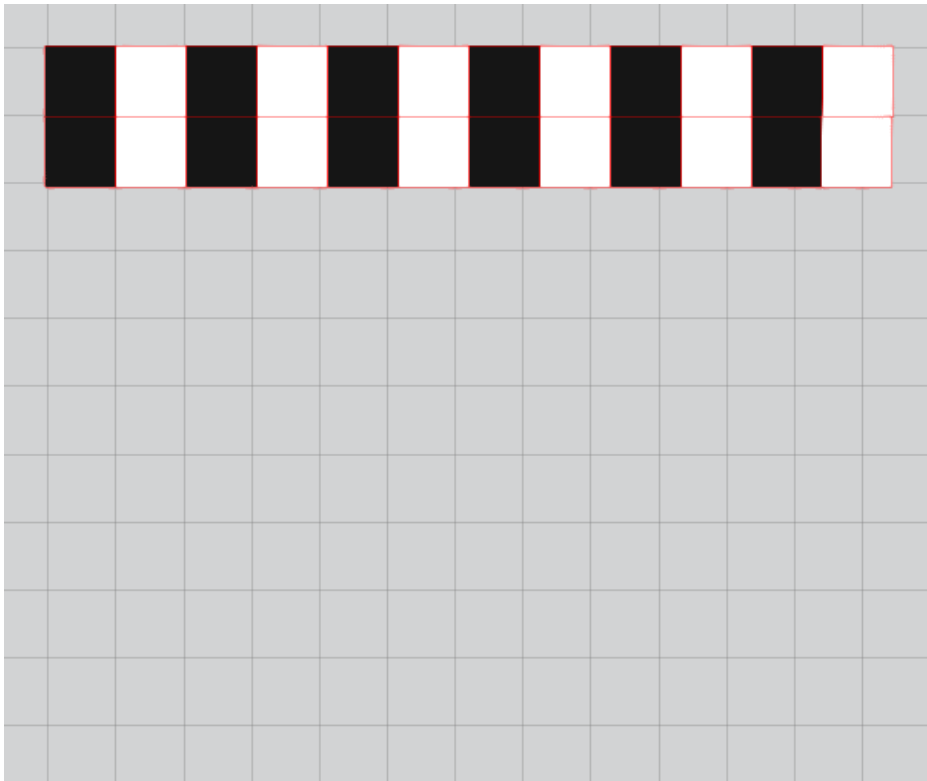

Onderste rijtje nu opschuiven naar links of rechts.

Heel de onderste rij selecteren.

Transformeren openen.

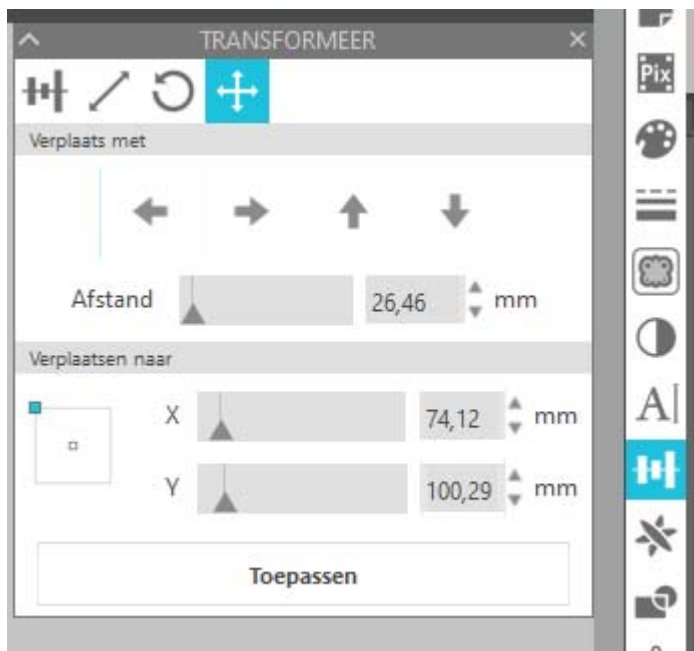

Afstand is het formaat van 1 blokje.

Pijl naar links klikken. Heel de rij schuift nu op.

Uitleg Silhouette studio (standaard editie)

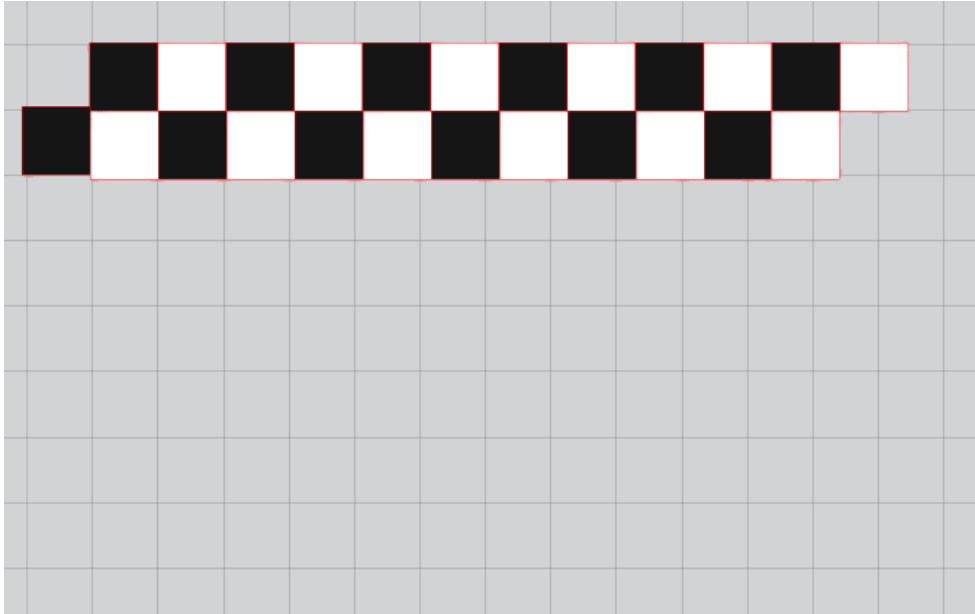

Nu kan je het zwarte vakje proberen van achter te plaatsen maar ik verwijder het gewoon.

Daarna klik ik op het laatste witte vakje en ga terug bij dupliceer.

Ik klik terug op  en kleur dat vakje zwart in.

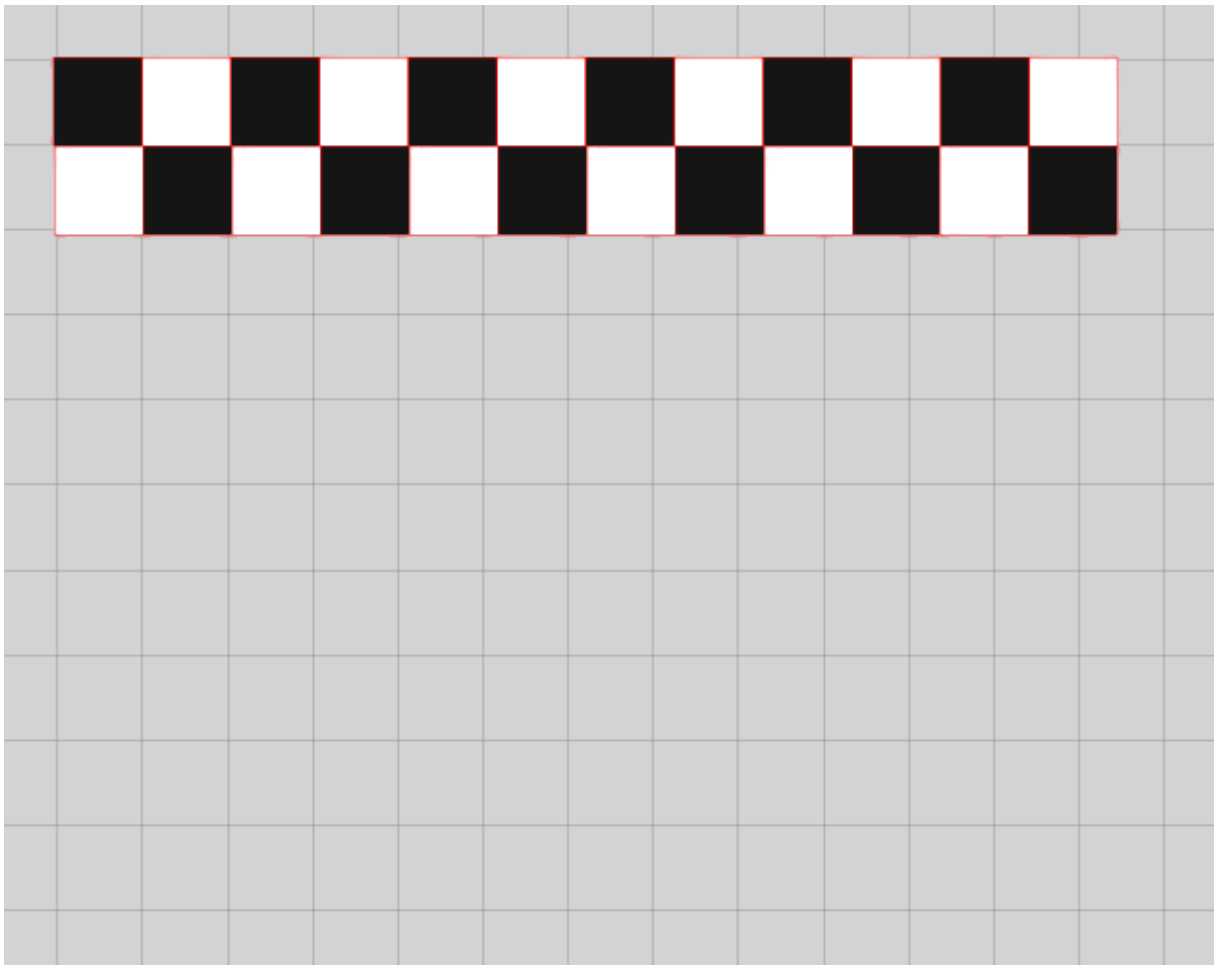

Uitleg Silhouette studio (standaard editie)

Nu alles selecteren en dan gaan we dupliceren naar beneden.

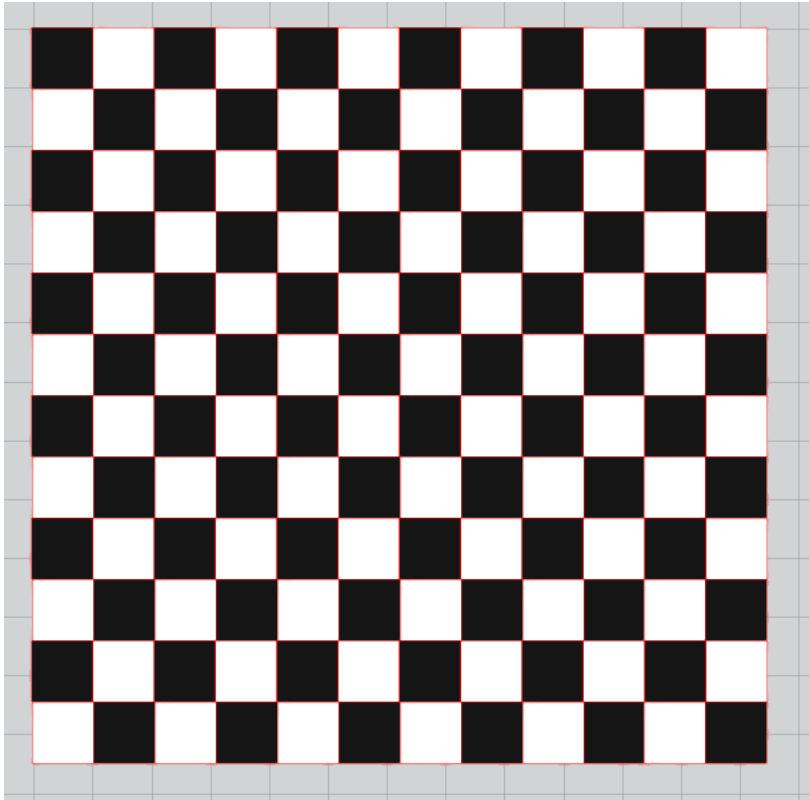

Bij nazicht op google blijkt een dambord maar 100 velden te hebben dus pas ik het aan door 2 rijen en 2 kolommen te verwijderen. Dan heb ik een veld van 10 breed en 10 hoog dus 100 velden.

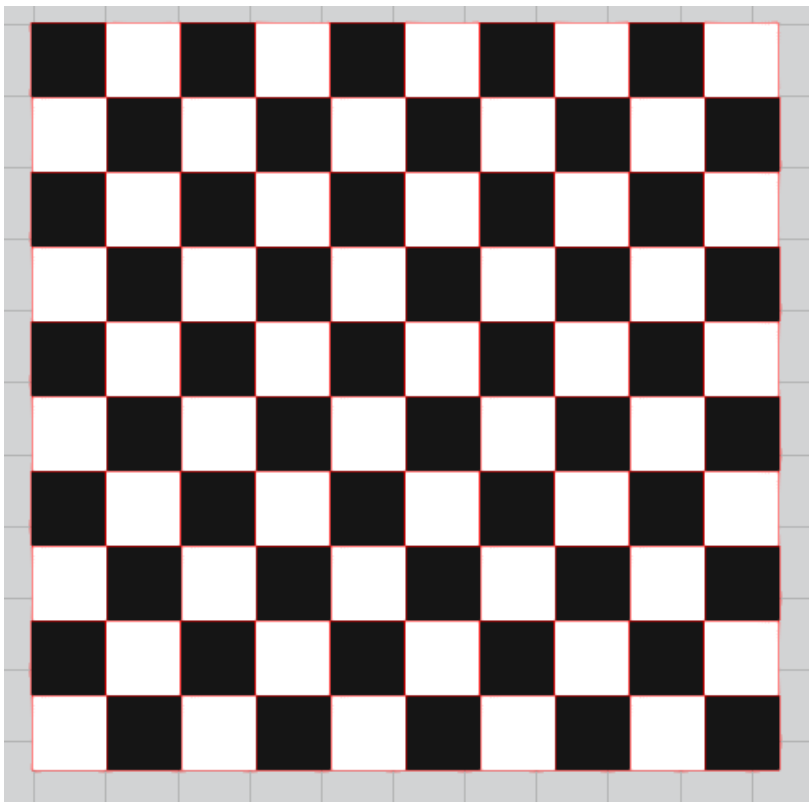

Uitleg Silhouette studio (standaard editie)



Spiegelen: Ik maak 1 voorbeeld dan zijn de andere tekens ook wel duidelijk denk ik.



Ik selecteer de tekst en druk op 

De tekst word gekopieerd en gespiegeld naar onder.



Uitleg Silhouette studio (standaard editie)

Kopieën roteren: het aantal en de hoek is het enige verschil tussen de icoontjes.

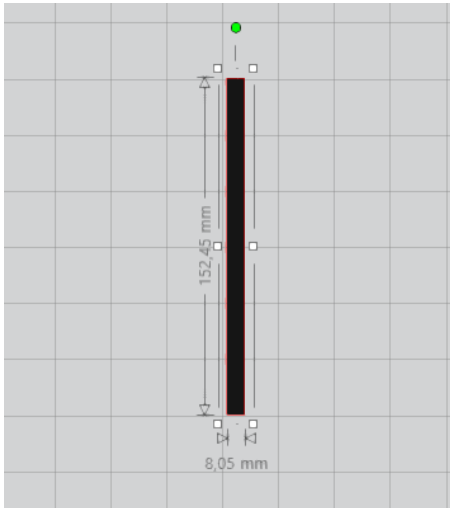

Ik begin met een balkje.

Ik selecteer het balkje en druk op

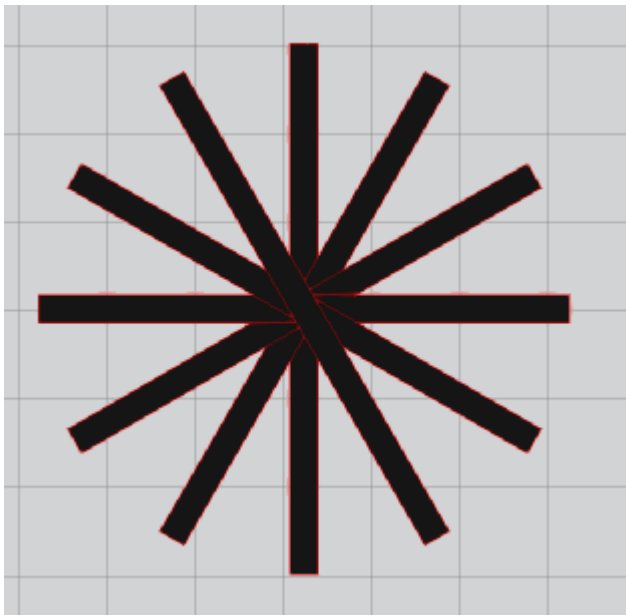

Uitleg Silhouette studio (standaard editie)



Aanpassen.

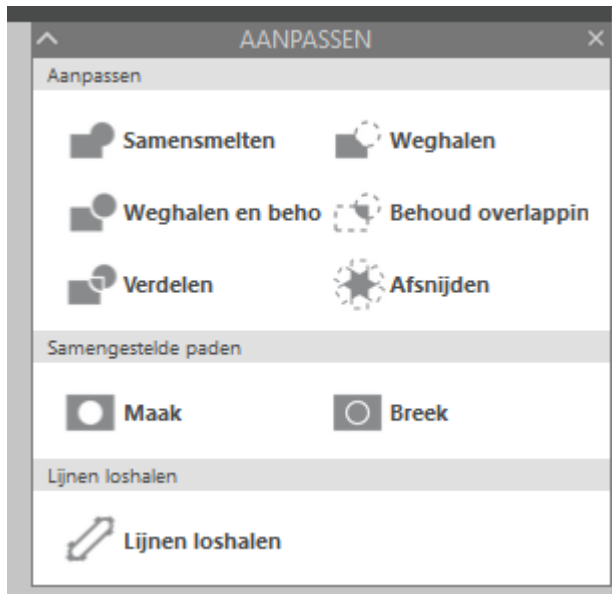

Samensmelten: Alle geselecteerde delen samenvoegen tot 1 geheel.

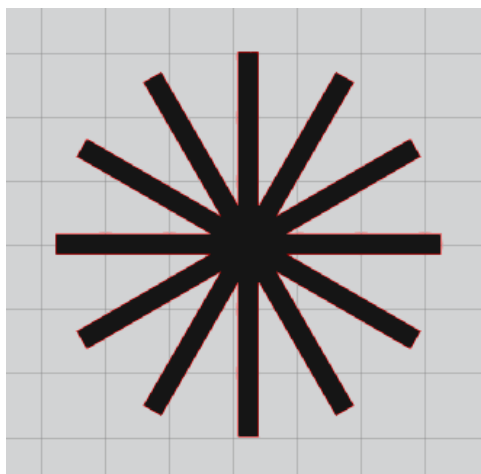
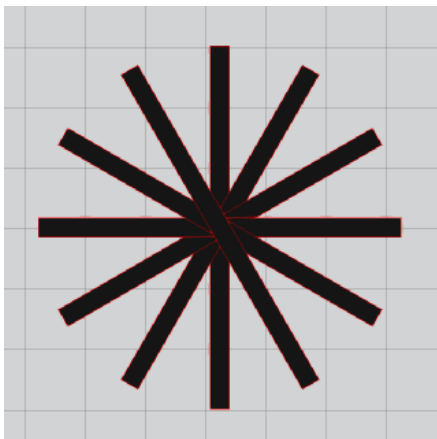

De rode lijnen binnenin zijn nu weg en de figuur snijdt nu alleen de buitenranden uit.
Als we niet samensmelten gaat hij alle rode lijnen snijden dus ook die in het midden.

Uitleg Silhouette studio (standaard editie)

Weghalen: Je gaat het bovenligende gedeelte weghalen uit het onderliggende gedeelte.

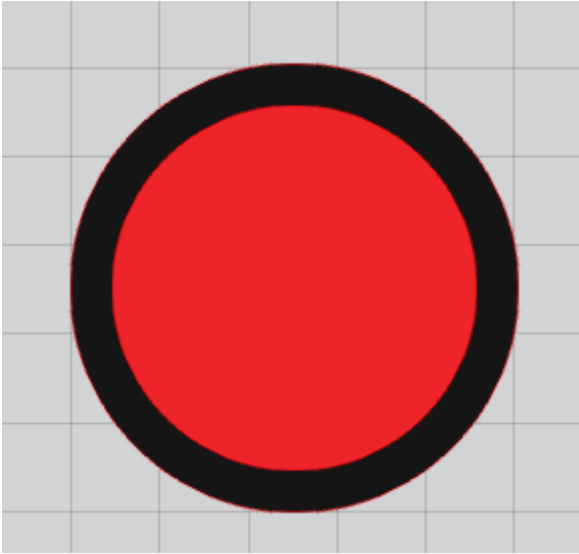

Voor:

De rode cirkel ligt op de zwarte.

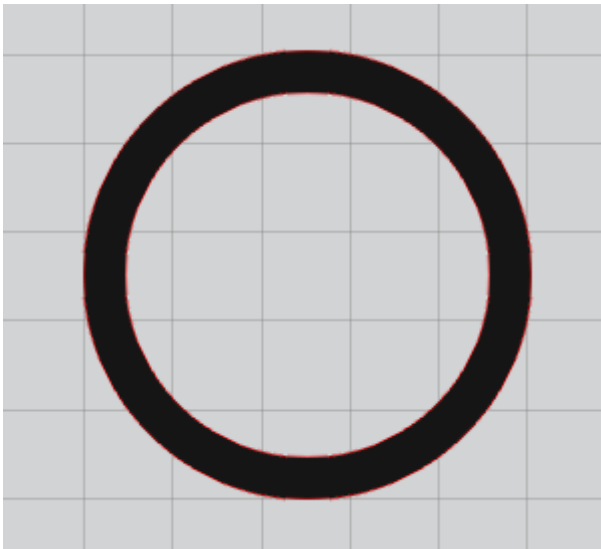

Na:

De zwarte cirkel heeft nu een gat waar eerst de rode cirkel stond.

Uitleg Silhouette studio (standaard editie)

Weghalen en behouden: hetzelfde als weghalen alleen gaat nu de rode cirkel blijven staan.

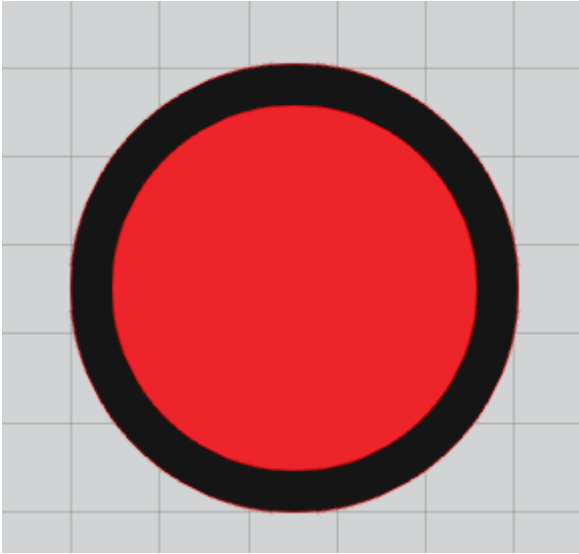

Voor:

De rode cirkel ligt op de zwarte.

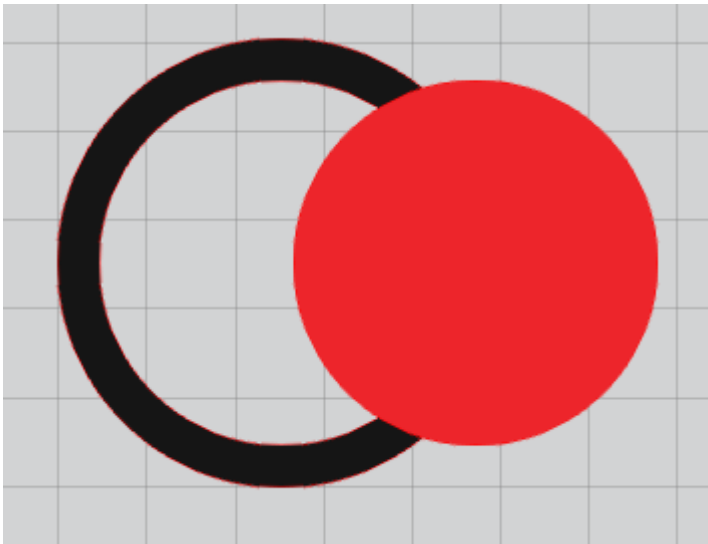

Na:

Heb ze van elkaar geschoven om aan te tonen dat de rode cirkel nu ook uit de zwarte is gesneden maar hij is wel blijven staan.

Uitleg Silhouette studio (standaard editie)

Behoud overlapping: Je gaat de plaats waar alle delen over elkaar liggen bijhouden.

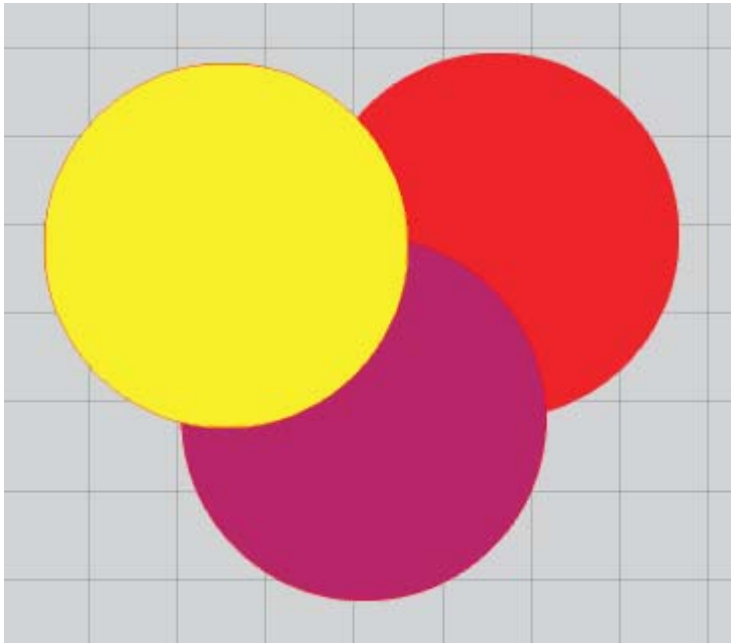

Voor:

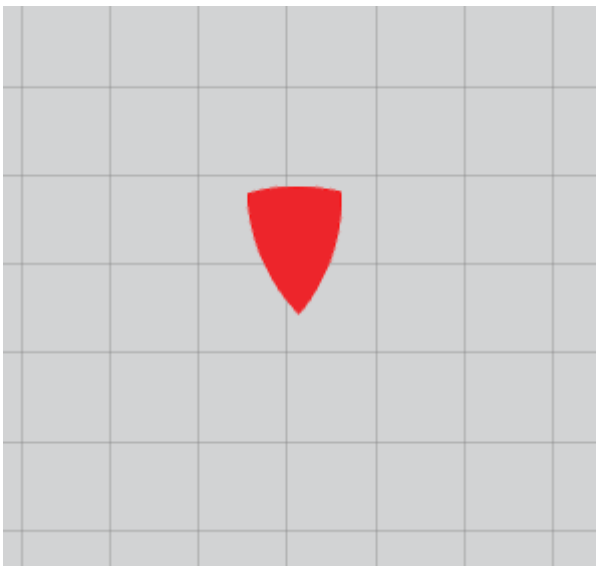

Na:

Uitleg Silhouette studio (standaard editie)

Verdelen: Alle overlappende delen worden verdeeld.

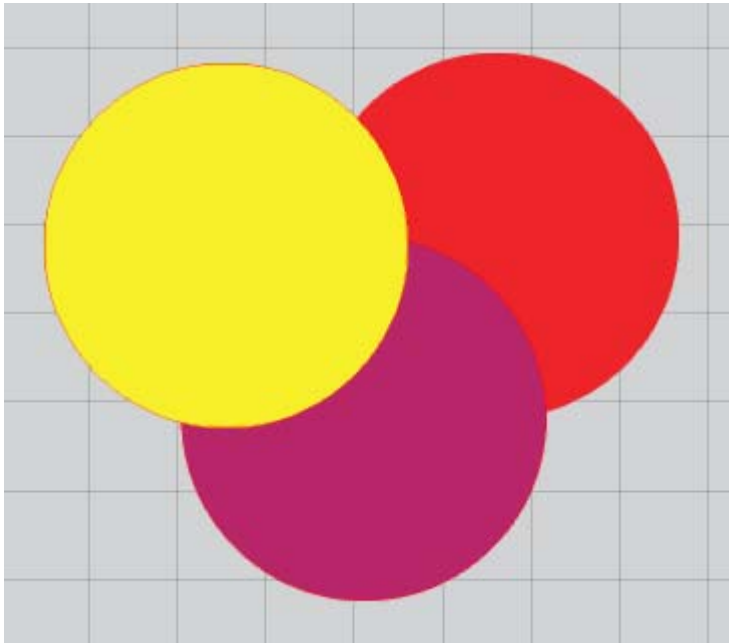

Voor:

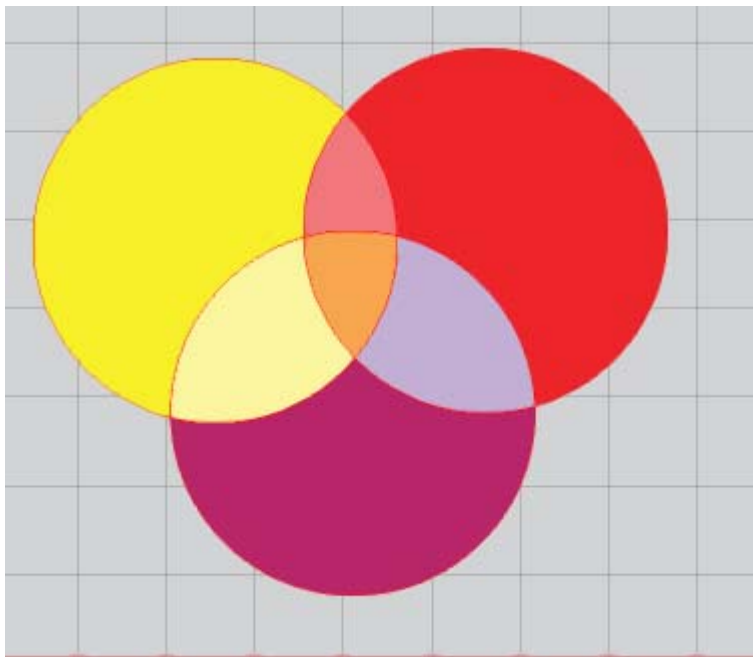

Na:

Appart ingekleurd om duidelijk te maken wat er gebeurt.

Uitleg Silhouette studio (standaard editie)

Afsnijden: Je gaat het gezamenlijke deel afsnijden. Zie het verschil in resultaat met behoud overlapping. Ik heb speciaal dezelfde tekening genomen om het verschil aan te tonen.

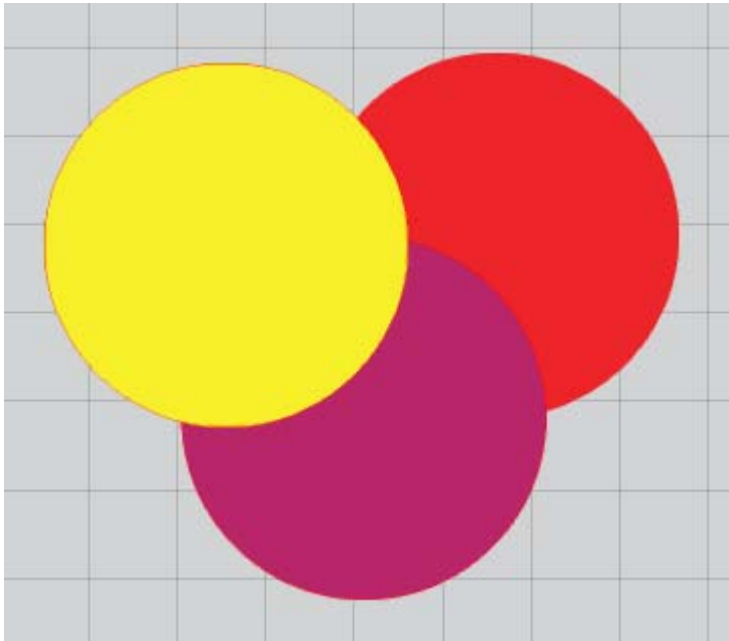

Voor:

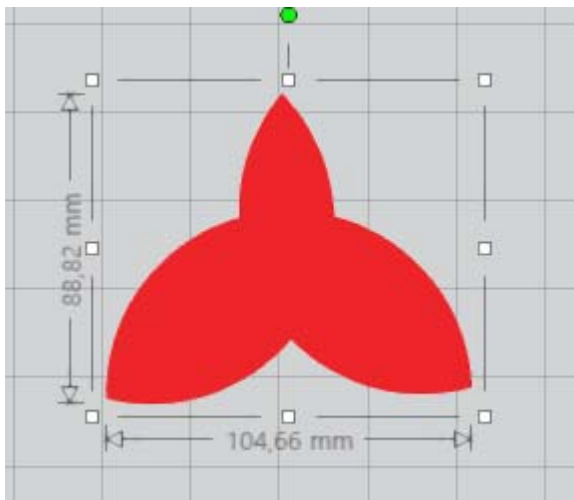

Na:

Uitleg Silhouette studio (standaard editie)

Samengestelde paden: Ik moet eerlijk zijn dat ik dit gewoon ga laten zien want het uitleggen lukt niet duidelijk.

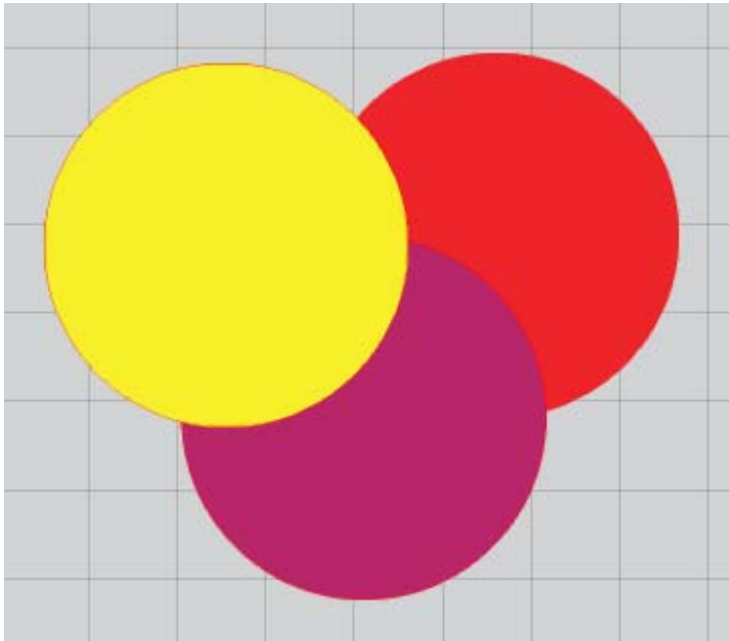

Voor:

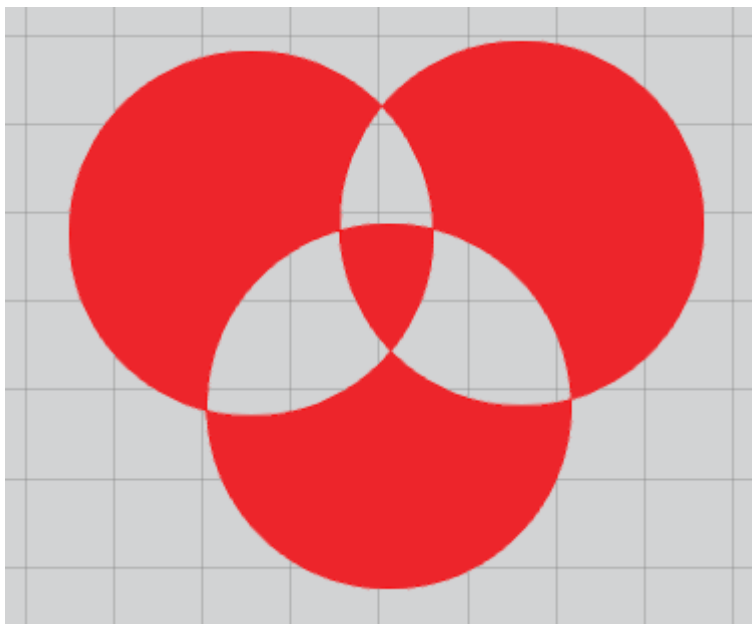

Maak:

Breek: Dan heb je terug 3 aparte cirkels.

Uitleg Silhouette studio (standaard editie)

Lijnen loshalen: In plaats van de ingekleurde cirkels maak je dan terug losse snijlijnen.

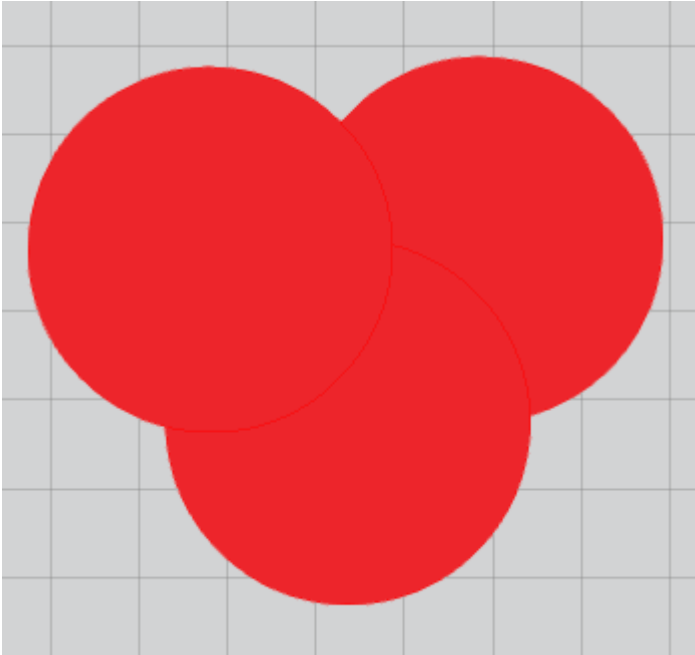

Voor:

Na: De originele cirkels heb ik weg gehaald om het effect te tonen.

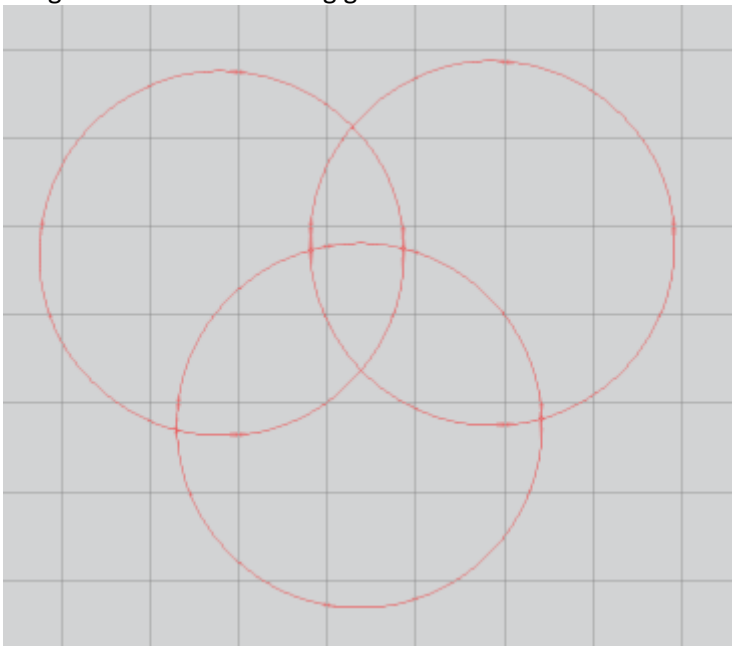

Uitleg Silhouette studio (standaard editie)



Schaduwrans.

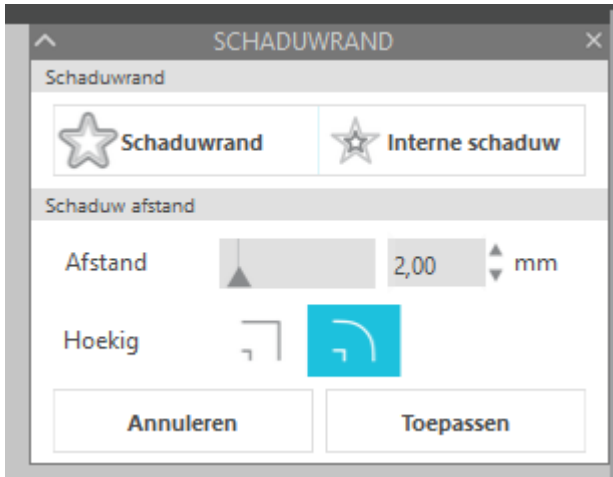

Schaduwrans: Word gebruikt om lijnen dikker te maken.

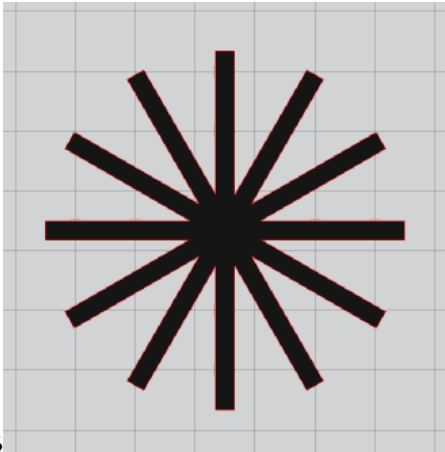

Voor: §

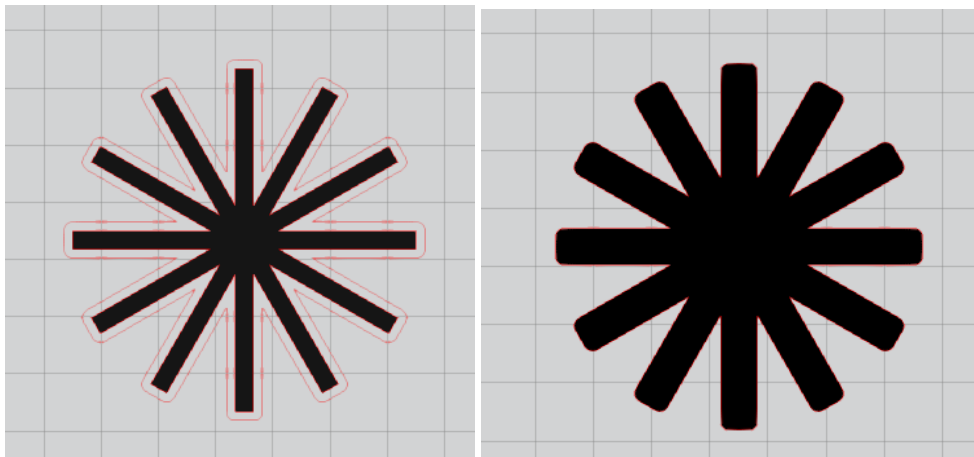

Na:

Originele vorm weghalen en onderliggende inkleuren.

Uitleg Silhouette studio (standaard editie)

Interne schaduw: Word gebruikt om lijnen dunner te maken.

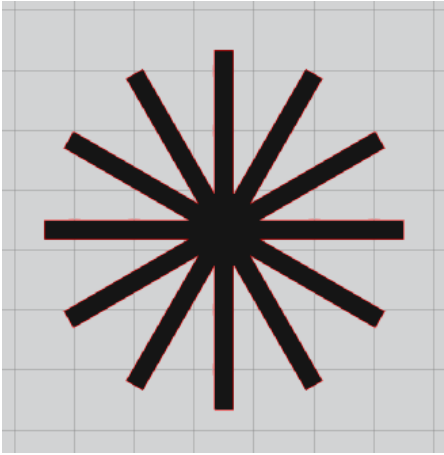

Voor:

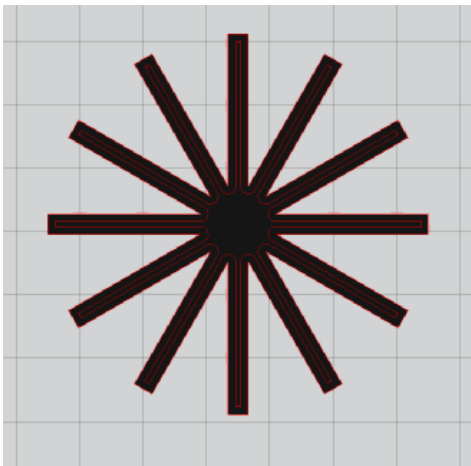

Na:

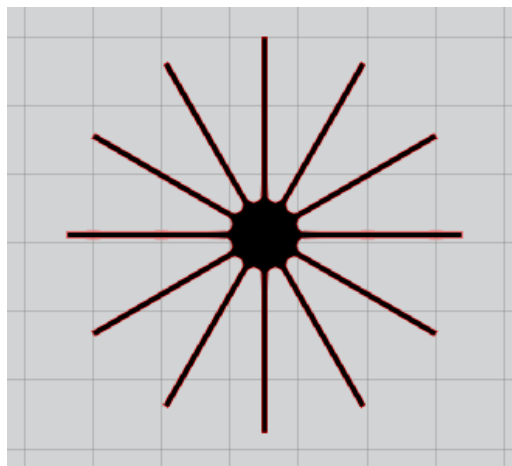

Originele vorm weghalen en onderliggende inkleuren.

Uitleg Silhouette studio (standaard editie)



Pop-UP.



Word gebruikt om pop up kaartjes te maken.

Selecteer je vorm en klik **converteer geselecteerde vormen naar pop-up**.

Basisbreedte: Breedte van het onderste gedeelte dat blijft staan.

Min. Stut Breedte: Minimum breedte van de ondersteunende stukjes.

Streepjesafstand: afstand van de snijlijnen

Voorbeeld:

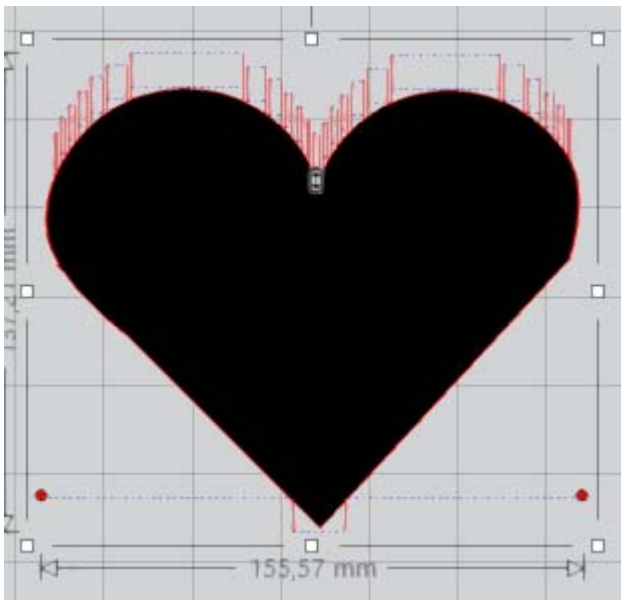

Uitleg Silhouette studio (standaard editie)



Stippel.

Nog nooit mee gewerkt en zie er geen meerwaarde in.



Reliëf.

Deze heb jij niet normaal. Ik heb deze omdat ik ook een curio heb.



Lijneffecten.

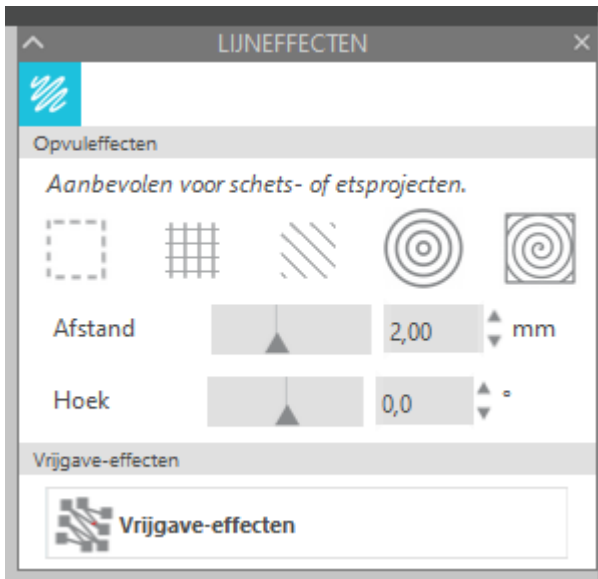

Allemaal opvuleffecten voor de sketchpennen.

Je klikt je ontwerp of tekst aan en klikt een opvulling aan.

Effect kan bijvoorbeeld dit zijn:

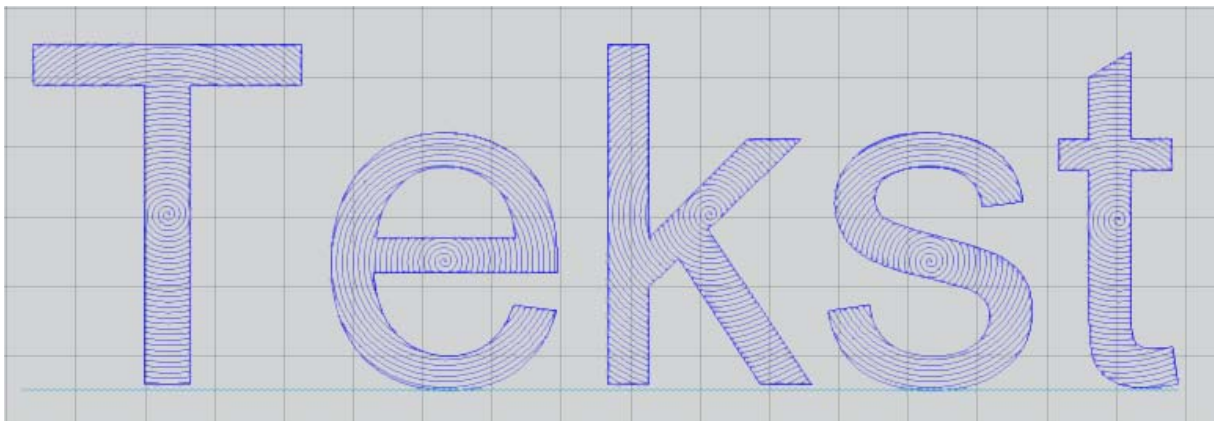

Uitleg Silhouette studio (standaard editie)

Tekst omzetten naar tekening (pad).

Nut: In een van de volgende uitleg die ik maak gaan we een tekening uit een tekst snijden. Om dit te kunnen doen moet je tekst omgezet worden naar een tekening (pad).

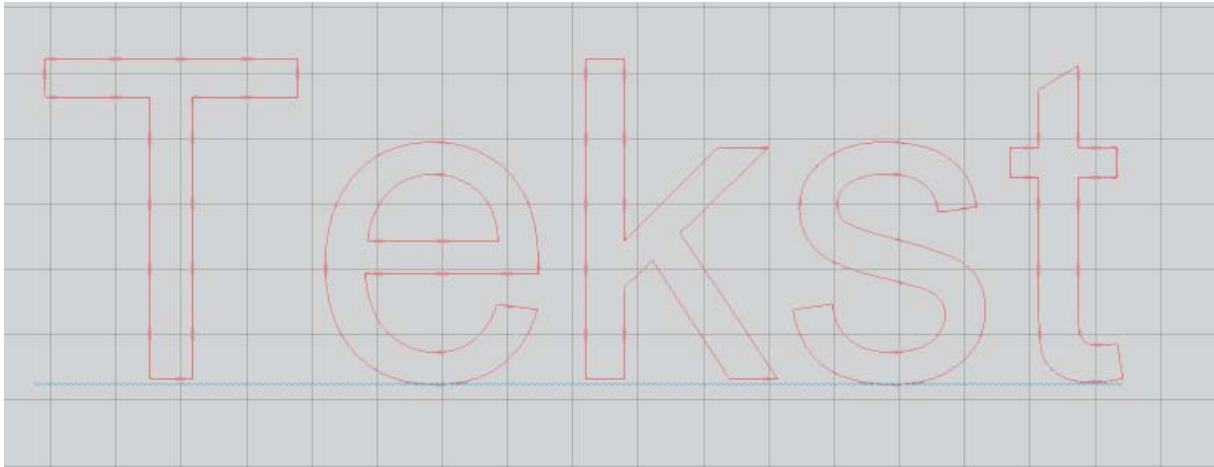

Rechts klikken.

Selecteer uit het menu nu omzetten naar pad.

De tekst is nu een tekening geworden.

Groeperen: Als je losse dingen hebt die je bij elkaar wil houden of samen verplaatsen dan selecteer je alle delen die je wil hebben, rechtsklikken en kiezen Groeperen.